

Séchoirs

Superposés – Capacité 30 livres

Superposés – Capacité 45 livres

N° de série de départ 0602004144

Consulter page 3 pour obtenir les numéros de modèle

Fonctionnement/Entretien

Conserver ce mode d'emploi pour toute consultation ultérieure.
(En cas de changement de propriétaire, ce manuel doit accompagner la machine.)



Son installation doit être conforme aux codes locaux ou si de tels codes n'existent pas :

Aux États-Unis, l'installation doit être conforme à la dernière édition du code américain relatif au gaz combustible « National Fuel Gas Code », (Z223.1/NFPA 54) ou au code ANSI/NFPA 70 « Code électrique national ».

Au Canada, l'installation doit être conforme aux normes CAN/CSA-B149.1 ou au code du gaz naturel ou propane (Natural Gas and Propane Code) CSA C22.1, et à la dernière édition du Code électrique canadien, Part I.

En Australie, l'installation doit se conformer au Code d'installation de l'association australienne du gaz pour les appareils et l'équipement brûlant du gaz.

	AVERTISSEMENT
<p>POUR VOTRE SÉCURITÉ, veuillez à bien respecter les indications de ce manuel afin de minimiser les risques d'incendie ou d'explosion ou d'écarter les dangers de dommages matériels, corporel ou de mort.</p> <p style="text-align: right;"><small>W033FR</small></p> <ul style="list-style-type: none">• Ne pas entreposer ni utiliser d'essence ou autres gaz et liquides inflammables au voisinage de cet appareil ou de tout autre.• QUE FAIRE EN PRÉSENCE D'UNE ODEUR DE GAZ :<ul style="list-style-type: none">– Ne pas tenter d'allumer un quelconque appareil.– Ne toucher à aucun interrupteur électrique ; ne pas utiliser de téléphone dans le bâtiment.– Évacuer le local, la bâtiment ou la zone de tous ses occupants.– Téléphoner immédiatement à la compagnie de gaz depuis une maison voisine. Suivre les instructions de la compagnie de gaz.– Si la compagnie de gaz n'est pas joignable, appeler les pompiers.• L'installation et l'entretien doivent être effectués par un installateur agréé, un service de réparation ou la compagnie de gaz. <p style="text-align: right;"><small>W052R1FR</small></p>	
<p>POUR VOTRE SÉCURITÉ</p> <p>Ne pas entreposer ni utiliser d'essence ou autres gaz et liquides inflammables au voisinage de cet appareil ou de tout autre.</p> <p style="text-align: right;"><small>W053FR</small></p>	

IMPORTANT : S'informer auprès de la compagnie de gaz locale de la démarche à suivre en cas d'odeur de gaz. Ces instructions doivent être affichées de façon bien visible. Afficher de façon bien visible, à proximité du séchoir à tambour, les consignes de sécurité ci-dessus à l'intention de la clientèle.

Table des matières

Introduction	3
Identification du modèle	3
Le service client.....	3
Schéma de câblage.....	3
Emplacement de la plaque du numéro de série	4
Consignes de sécurité	5
Explications des consignes de sécurité	5
Instructions importantes sur la sécurité	6
Mode d'emploi	8
Bouton d'arrêt d'urgence sur les modèles agréés CE.....	8
Mode d'emploi.....	8
Double commande de minuterie numérique	10
Commande de chargement unique.....	13
Informations préliminaires concernant la commande.....	14
Commande MDC à monnaie	16
Commande MDC à carte	17
Commande NetMaster à monnaie.....	18
Commande NetMaster à carte.....	19
Commande Quantum	20
Commande OPL DEL.....	21
Fonctionnement de la commande d'allumage pour les modèles non-CE.....	22
Fonctionnement de la commande d'allumage pour les modèles CE	23
Entretien	25
Tous les jours.....	25
Chaque mois	27
Tous les trois mois	27
Deux fois par an.....	27
Une fois par an.....	27
Avant d'appeler un réparateur	31
Le service client.....	31

Introduction

Identification du modèle

Les informations contenues dans ce manuel concernent les modèles suivants :

	Gaz		Vapeur	Électrique
T30	HAT30L	STT30D	HTT30S	HTT30E
	HAT30N	STT30L	HUT30S	HUT30E
	HTT30D	STT30N	STT30S	STT30E
	HTT30L	SUT30L	SUT30S	SUT30E
	HTT30N	SUT30N	UTT30S	UTT30E
	HUT30L	UAT30L	UUT30S	UUT30E
	HUT30N	UAT30N		
	MTT30N	UTT30L		
	NTT30N	UTT30N		
	SAT30L	UUT30L		
	SAT30N	UUT30N		
T45	HAT45L	STT45D	sans objet	sans objet
	HAT45N	STT45L		
	HTT45D	STT45N		
	HTT45L	SUT45L		
	HTT45N	SUT45N		
	HUT45L	UAT45L		
	HUT45N	UAT45N		
	MTT45N	UTT45L		
	NTT45N	UTT45N		
	SAT45L	UUT45L		
SAT45N	UUT45N			

Comprend les modèles avec les suffixes de commande suivants :

BC – électronique de base, monnaie
 BL – électronique de base, paiement central
 BX – électronique de base, prép. monnaie
 BY – électronique de base, prép. carte
 EO – OPL DEL
 LC – séchoir à pièces pouvant être mis en réseau
 LX – séchoir prép. pour pièces, pouvant être mis en réseau
 LY – séchoir prép. pour carte, pouvant être mis en réseau

NC – NetMaster à pièces
 NR – NetMaster à carte
 NX – NetMaster, prép. pour pièces
 NY – NetMaster, prép. pour carte
 QT – double minuterie numérique
 SD – chargement unique
 SX – chargement unique, prép. pour monnaie
 WC – séchoir à pièces, prêt à être mis en réseau

WX – séchoir prép. pour pièces, prêt à être mis en réseau
 WY – séchoir prép. pour carte, prêt à être mis en réseau
 ZC – NetMaster à pièces et réseau
 ZR – NetMaster à carte de réseau
 ZX – NetMaster réseau, prép. pour pièces
 ZY – NetMaster réseau, prép. pour carte

Le service client

Si de la documentation ou des pièces de rechange sont requises, contacter le vendeur de votre machine ou Alliance Laundry Systems au +1 (920) 748-3950 pour le nom et l'adresse du distributeur de pièces autorisé le plus proche.

Pour l'assistance technique, composer le +1 (920) 748-3121.

Schéma de câblage

Le schéma de câblage se trouve dans la boîte de dérivation ou le boîtier électrique supérieur. Le numéro de référence du schéma de câblage doit se trouver dans la partie inférieure des données électriques de la plaque de série.

Introduction

Emplacement de la plaque du numéro de série

Lorsque vous appelez ou écrivez pour recevoir des informations sur votre produit, n'oubliez pas de mentionner les numéros de modèle et de série. Les numéros de modèle et de série se trouvent sur la plaque signalétique située à l'arrière de la machine et à l'intérieur de la porte. Se reporter à la *Figure 1*.

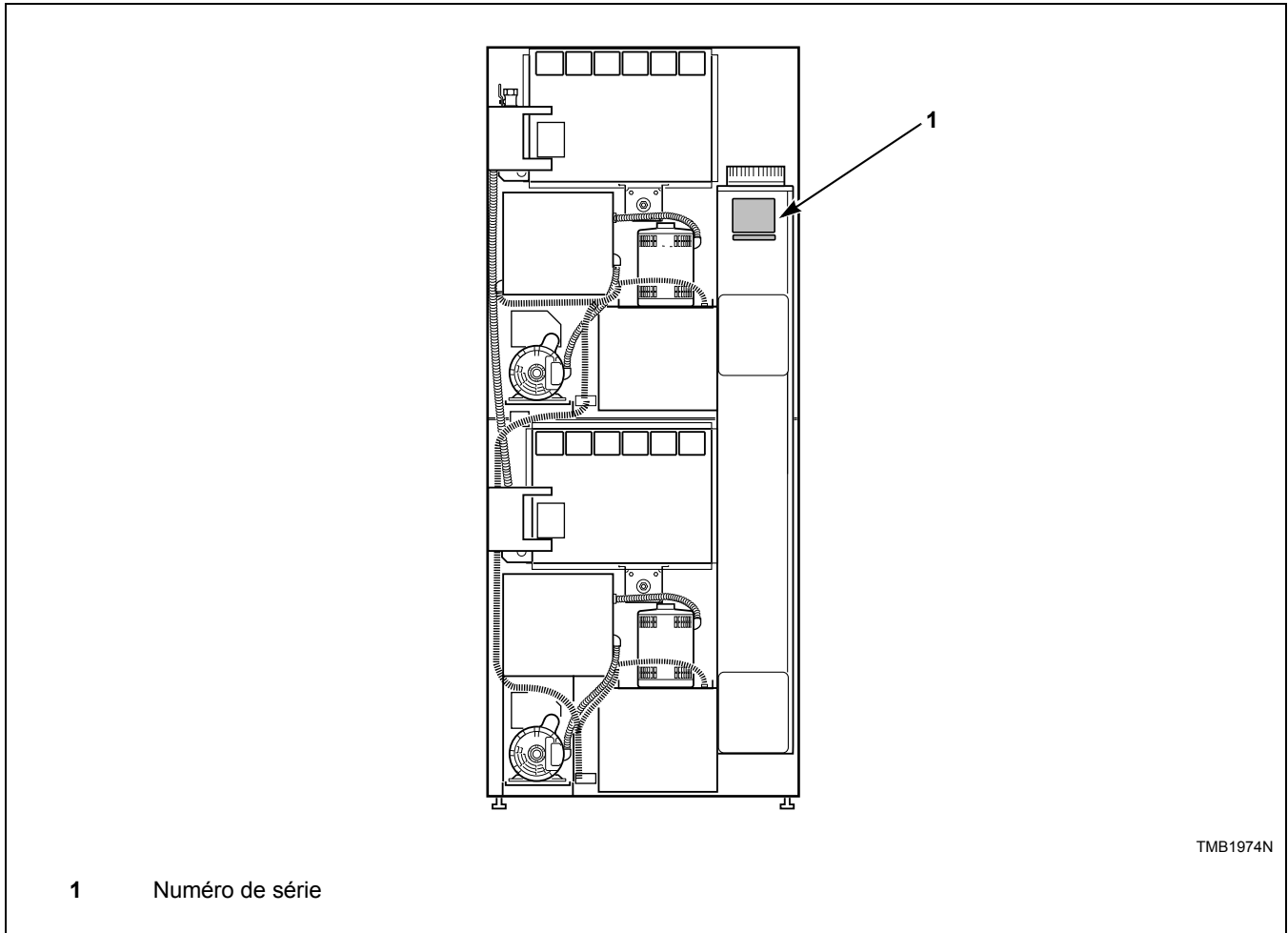



Figure 1

Consignes de sécurité

Explications des consignes de sécurité

Des mises en garde (« DANGER », « AVERTISSEMENT » et « ATTENTION »), suivies d'instructions particulières, figurent dans le manuel et sur des autocollants de la machine. Ces mises en garde ont pour objet d'assurer la sécurité des exploitants, utilisateurs, réparateurs et personnels d'entretien de la machine.

	DANGER
Indique un danger imminent qui, s'il n'est pas évité, provoquera des blessures graves, voire mortelles.	

	AVERTISSEMENT
Indique un danger qui, s'il n'est pas évité, pourrait provoquer des blessures graves, voire mortelles.	

	ATTENTION
Indique un danger qui, s'il n'est pas évité, pourrait provoquer des blessures bénignes ou modérées, ou des dégâts matériels.	

D'autres messages (« IMPORTANT » et « REMARQUE ») sont également utilisés, suivis d'instructions particulières.

IMPORTANT : Le terme « IMPORTANT » est employé pour informer le lecteur de procédures particulières susceptibles, si elles ne sont pas suivies, de produire des dégâts mineurs sur la machine.

REMARQUE : « REMARQUE » sert à communiquer des renseignements sur l'installation, le fonctionnement, l'entretien ou la réparation qui sont importants mais n'impliquent aucun danger particulier.

IMPORTANT : La garantie est annulée si le séchoir n'est pas installé conformément aux instructions de ce *Manuel d'Installation*.

L'installation doit satisfaire aux caractéristiques techniques et aux exigences indiquées dans ce manuel ainsi qu'aux réglementations en vigueur en matière de raccordement au gaz, de bâtiments municipaux, d'approvisionnement en eau, de câblage électrique et autres dispositions légales. En raison de la diversité des conditions, il est essentiel de bien comprendre les codes locaux pertinents en vigueur et tout le travail de préinstallation doit être conduit en conséquence.

	AVERTISSEMENT
L'installation, l'entretien et/ou l'utilisation de cette machine de façon non conforme aux instructions du fabricant peuvent causer des dommages matériels ou des blessures graves, voire mortelles.	
<small>W051R1FR</small>	

REMARQUE : Les mises en garde intitulées **AVERTISSEMENT** et **IMPORTANT** figurant dans ce manuel ne sont pas destinées à couvrir toutes les situations susceptibles de se produire. Le bon sens, la prudence et l'attention sont des paramètres qui n'ont **RIEN À VOIR** avec la conception de ce séchoir. Il s'agit de comportements devant **IMPÉRATIVEMENT** être adoptés par les personnes qui installent, entretiennent et utilisent la machine.

Toujours contacter le revendeur, le distributeur, un réparateur ou le fabricant en cas de problèmes ou de situations difficiles à comprendre.

Consignes de sécurité

Instructions importantes sur la sécurité

Conserver ces instructions

	AVERTISSEMENT
Pour réduire les risques d'incendie, d'électrisation ou autres dommages corporels lors de l'utilisation du séchoir, veiller à lire et respecter les consignes suivantes.	
<small>W359FR</small>	

1. Lire le mode d'emploi complet avant d'utiliser le séchoir à tambour.
2. Pour brancher correctement le séchoir à la terre, se reporter aux **INSTRUCTIONS DE MISE A LA TERRE**.
3. Ne pas sécher d'articles ayant été préalablement en contact (lavage, trempage ou taches) avec de l'essence, des solvants de nettoyage à sec ou d'autres produits inflammables ou explosifs susceptibles de dégager des vapeurs pouvant s'enflammer ou exploser.
4. Ne pas laisser les enfants jouer sur ou à l'intérieur du séchoir. Cet appareil ne doit pas être utilisé par les jeunes enfants ou les personnes handicapées sans supervision. Il faut surveiller les jeunes enfants pour s'assurer qu'ils ne jouent pas avec la sechoir
5. Avant la mise hors service ou au rebut du séchoir, déposer la porte du tambour de séchage et le couvercle du compartiment à charpie.
6. Ne pas mettre la main dans le sèche-linge durant la rotation du tambour.
7. Ne pas installer ni entreposer le sèche-linge dans un endroit exposé à l'eau ou aux intempéries.
8. Ne pas soumettre les boutons à une utilisation abusive.
9. Ne pas réparer ou remplacer de pièces ni tenter d'intervenir sur le sèche-linge sauf si expressément indiqué dans les consignes du manuel d'entretien ou d'autres guides de réparation destinés à l'utilisateur et à condition de comprendre ces consignes et d'être capable de les exécuter.
10. N'utilisez pas d'assouplissants ni de produits antistatiques à moins que leur utilisation soit recommandée par le fabricant du produit.
11. Pour réduire les risques d'incendie, **NE PAS SÉCHER** d'articles en plastique ou contenant du caoutchouc mousse ou autres matériaux caoutchouteux de texture semblable.
12. Nettoyez le filtre tous les jours.
13. Maintenez la zone entourant l'ouverture d'échappement exempte de toute accumulation de charpie, de poussière et de saleté.
14. Faire nettoyer l'intérieur du sèche-linge et du conduit d'évacuation à intervalles réguliers par du personnel d'entretien qualifié.
15. Si ce produit n'est pas installé, utilisé et entretenu conformément aux instructions du fabricant ou en cas de détérioration ou de mauvaise manipulation de ses différents éléments, son utilisation peut vous exposer à des substances, contenues dans le combustible ou dégagés par sa combustion, présentant un danger de mort ou de maladie grave et déclarées responsables de cancers, malformations congénitales ou autres anomalies de la reproduction par l'État de Californie.
16. Le séchoir à tambour ne fonctionne pas si la porte du tambour est ouverte. **NE PAS** court-circuiter le contacteur de sécurité de la porte pour permettre au séchoir de fonctionner avec la porte ouverte. La rotation s'arrête dès l'ouverture de la porte. N'utilisez pas la séchoir si le tambour ne s'arrête pas lorsque la porte est ouverte ou que le tambour commence à tourner sans que vous ayez pressé le bouton START ou déclenché le mécanisme de démarrage. Mettez la séchoir hors service et communiquez avec un technicien de service.
17. Le séchoir ne fonctionne pas si le couvercle du compartiment à charpie est ouvert. **NE PAS** court-circuiter le contacteur de sécurité du couvercle à charpie pour permettre au séchoir de fonctionner avec le compartiment à charpie ouvert.
18. Ne pas placer dans le sèche-linge des articles préalablement souillés à l'huile végétale ou de cuisine, car ces huiles ne partent pas toujours au lavage. Ces résidus huileux peuvent provoquer une combustion spontanée du tissu.
19. Pour réduire les risques d'incendie, **NE PAS** placer dans le séchoir des vêtements comportant des traces de substances inflammables du type huile moteur, produits inflammables, diluants, etc., ni aucun article contenant de la cire ou autres produits chimiques, notamment serpillières et torchons, ou ayant été nettoyé à domicile avec des solvants pour nettoyage à sec.

20. Utiliser le séchoir pour l'emploi auquel il est destiné uniquement, à savoir sécher des textiles.
21. Vous devez **TOUJOURS** débrancher et étiqueter l'alimentation électrique de la séchoir avant d'en faire l'entretien ou la réparation. Débrancher l'alimentation en coupant le disjoncteur ou fusible correspondant.
22. Installez la séchoir conformément aux INSTRUCTIONS D'INSTALLATION. Tous les branchements d'alimentation électrique, de mise à la terre et d'arrivée de gaz doivent être conformes à la réglementation locale et, le cas échéant, effectués par du personnel autorisé.
23. Sortir le linge immédiatement après l'arrêt du séchoir.
24. Suivez toujours les instructions figurant sur les emballages des produits nettoyants et d'aide au nettoyage. Respectez tous les avertissements et les précautions. Pour réduire les risques d'empoisonnement et de brûlures chimiques, toujours garder ces produits hors de portée des enfants (de préférence dans un placard fermé à clé).
25. Ne séchez pas les rideaux et les draperies de fibre de verre, à moins que l'étiquette indique qu'il est permis de le faire. Si vous séchez de tels articles, essuyez le tambour avec un linge humide pour enlever toutes les particules de fibre de verre.
26. Toujours suivre les consignes d'entretien fournies par le fabricant du vêtement.
27. Ne jamais faire fonctionner le sèche-linge si des protections ou des panneaux ont été retirés.
28. **NE PAS** utiliser le séchoir à tambour s'il fume, grince ou si des pièces manquent ou sont cassées.
29. **NE PAS** neutraliser de dispositifs de sécurité.
30. Les émanations de solvant provenant des machines de nettoyage à sec se transforment en acide lorsqu'elles passent dans l'élément chauffant de la séchoir. Ces acides ont un effet corrosif sur le sèche-linge ainsi que sur le linge en cours de séchage. Assurez-vous que l'air ambiant est exempt de ces émanations de solvant.
31. L'installation, l'entretien et/ou l'utilisation de cette machine de façon non conforme aux instructions du fabricant peuvent produire des situations présentant des risques de dommages corporels et matériels.



AVERTISSEMENT

Pour réduire les risques de blessures graves, poser des verrous pour empêcher l'accès du public à l'arrière des séchoirs.

W055FR

Mode d'emploi



AVERTISSEMENT

Pour réduire les risques d'incendie :

- **NE PAS SÉCHER** d'articles contenant du caoutchouc mousse ou autres matériaux caoutchouteux de texture semblable.
- **NE PAS SÉCHER** d'articles en plastique, contenant de la cire ou autres produits chimiques, notamment serpillières et torchons, ou ayant été nettoyés à domicile avec des solvants pour nettoyage à sec.
- **NE PAS SÉCHER À LA MACHINE** des rideaux et tentures en fibre de verre, sauf indications contraires sur l'étiquette. Le cas échéant, essuyer le tambour au chiffon humide pour éliminer les poussières de fibre de verre.

W076FR

Pour réduire les risques de blessure grave, attendre l'arrêt complet du tambour avant de nettoyer le filtre à charpie.

W412FR

Bouton d'arrêt d'urgence sur les modèles agréés CE

Tous les séchoir à tambour OPL sont équipés, de série, d'un bouton d'arrêt d'urgence situé sur le panneau avant. Se reporter à la *Figure 2*.

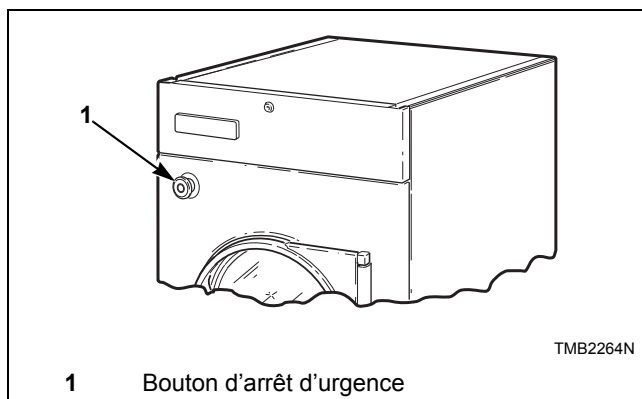

Figure 2

Pour actionner le bouton d'arrêt d'urgence :

- a. Appuyer sur le bouton d'arrêt d'urgence rouge pour interrompre toute action.
- b. Pour redémarrer la machine, tirer le bouton d'arrêt d'urgence rouge et appuyer sur la touche ou le bouton START (démarrage).

REMARQUE : L'actionnement du bouton d'arrêt d'urgence coupe toutes les fonctions du circuit de commande de l'appareil mais NE MET PAS l'appareil hors tension.

Mode d'emploi

Étape 1 : Nettoyer le filtre/compartiment à charpie

Enlever toute accumulation de charpie sur le filtre et dans le compartiment. Le cas échéant, refermer correctement le couvercle et le verrouiller sur le châssis du séchoir à tambour.

IMPORTANT : Nettoyer le filtre à charpie et le compartiment à charpie chaque jour. Un nettoyage moins fréquent du filtre à charpie produirait des températures supérieures à la normale susceptibles d'endommager le linge.

Étape 2 : Charger le linge

Ouvrir la porte de chargement et charger le linge dans le tambour. **NE PAS SURCHARGER.**

REMARQUE : La surcharge du séchoir ralentit le séchage et cause le froissement du linge.

Fermer la porte de chargement. Le séchoir à tambour ne fonctionne pas si la porte est ouverte.

Étape 3 : Déterminer le type de commande et le réglage de température

Consulter la section sur les commandes des pages 10-21 et suivre les instructions pour le type de commande approprié.

Utiliser la fente à monnaie et le tableau de commande corrects pour le tambour utilisé.

Le réglage de température dépend de la nature du linge à sécher. Consulter l'étiquette d'entretien de l'article ou les instructions du fabricant pour déterminer le réglage de température correct.

IMPORTANT : Toujours suivre les consignes d'entretien fournies par le fabricant du vêtement.

Étape 4 : Sortir le linge

Lorsque le cycle est terminé, ouvrir la porte et sortir le linge.

Instructions de commandes

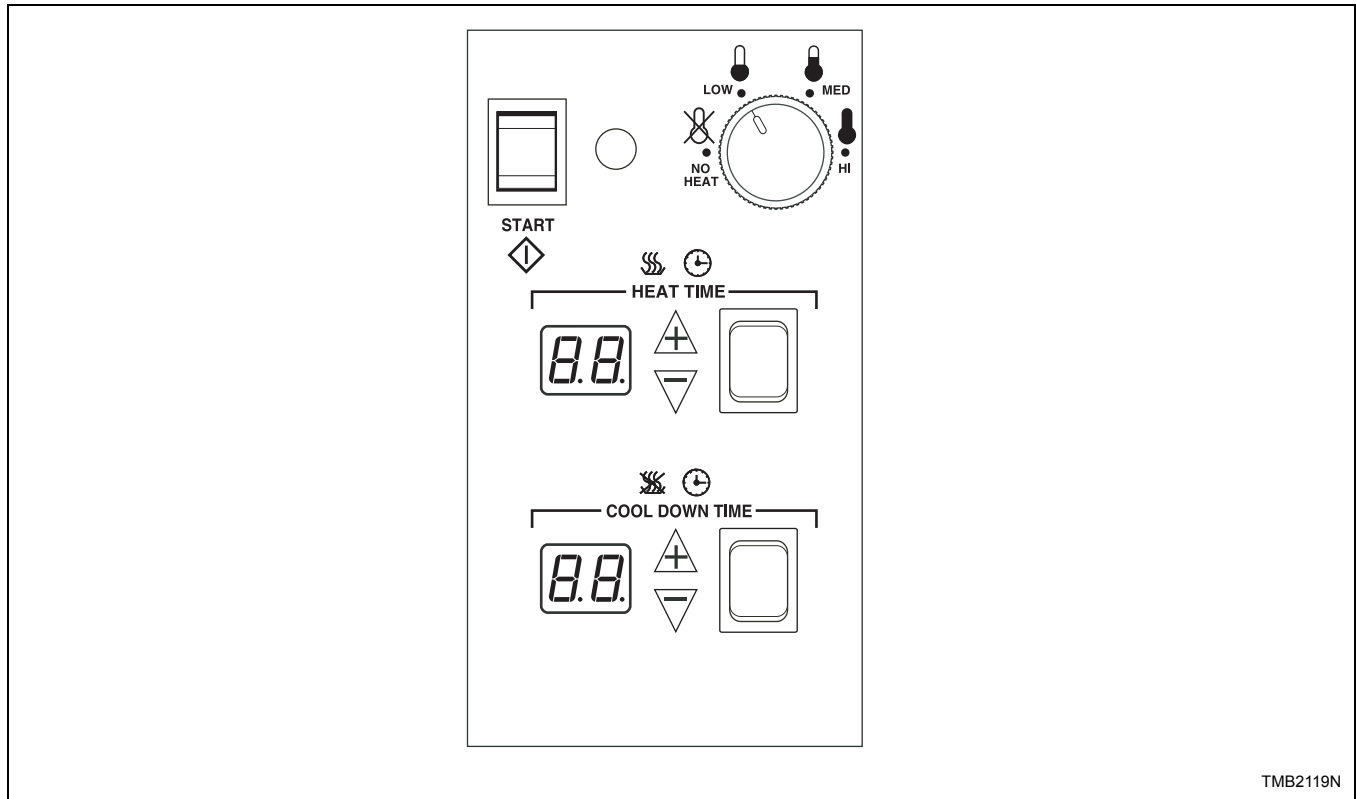

Figure 3

Double commande de minuterie numérique

Suffixe de commande QT

1. Sélectionner HIGH (haut), MED (moyen), LOW (bas) ou NO HEAT (sans chauffage) au moyen du bouton de température.
 Température HIGH (haut) 190°F (87°C)
 Température MED (moyen) 170°F (77°C)
 Température LOW (bas) 120°F (49°C)
2. Régler HEAT TIME (durée de chauffage) sur le nombre de minutes souhaité (de 0 à 60).
3. Régler le COOL DOWN TIME (Durée de refroidissement) sur le nombre de minutes (de 0 à 15) souhaité.
4. Appuyer sur le bouton START (Démarrer) pour lancer le séchoir à tambour. L'affichage indique les minutes restantes avant la fin du cycle.

REMARQUE : Si vous faites plusieurs lessives vous pouvez utiliser la touche de séchage unique. Si la touche START (Démarrer) est enfoncée alors que la machine est en mode inactif (Idle), lorsque l'affichage n'est pas allumé, le séchoir à tambour recommence le dernier cycle de séchage. Si la durée du cycle est réglée avant le démarrage du cycle, la durée affichée lorsque la touche Start (Démarrer) est enfoncée sera utilisée pour les cycles futurs.

IMPORTANT : Pour arrêter le séchoir à tambour à tout moment en cours de cycle, **OUVRIR LA PORTE**. En cas d'ouverture de la porte du tambour ou du couvercle à charpie durant la marche, le système de chauffage est coupé et le moteur s'arrête. Pour redémarrer le cycle en cours, fermer les deux portes et appuyer sur le bouton START.

Si la température de la charge passe à 90°F avant l'expiration de la durée de refroidissement, « Lr » (Load ready/Charge prête) clignote dans l'affichage de la durée de séchage. Si la porte n'est pas ouverte, le séchoir à tambour continue à tourner pendant le temps de refroidissement restant. Si la porte est ouverte après avoir atteint la température « Lr », le cycle se termine.

REMARQUE : Si l'écran affiche un code d'erreur, consulter la section *Codes d'erreur*.

5. Lorsque le cycle est terminé, ouvrir la porte et sortir le linge. La fonction anti-froissable fait tourner la charge sans chauffage pendant 30 secondes toutes les 2 minutes pendant 1 heure OU jusqu'à ce que la porte de chargement soit ouverte.

REMARQUE : Cette machine est équipée d'une fonction de culbutage prolongée pour défroisser le linge. Une fois le cycle de séchage terminé, le cylindre tourne sans chauffage toutes les quelques minutes. Ce culbutage intermittent continue pendant une heure ou jusqu'à l'ouverture de la porte.

	<h2>AVERTISSEMENT</h2>
<p>Pour réduire les risques d'électrisation, d'incendie, d'explosion, de blessure grave ou de mort :</p> <ul style="list-style-type: none"> • Débrancher l'alimentation électrique du séchoir avant toute intervention. • Fermer le robinet d'arrêt du gaz avant d'intervenir sur un séchoir à gaz. • Fermer le robinet de vapeur avant d'intervenir sur un séchoir à vapeur. • Ne jamais démarrer le séchoir si des protections ou panneaux ont été démontés. • Si des fils de terre sont débranchés lors d'une intervention, veiller à bien les rebrancher afin d'assurer une mise à la terre correcte du séchoir. 	
W002FR	

Écran d'affichage	Définition	Action corrective
OP	Erreur d'ouverture de thermistance	<ul style="list-style-type: none"> • Vérifier le thermostat. Le changer s'il est endommagé. • Vérifier le schéma de câblage situé entre la commande et le thermostat. Consulter le schéma de câblage pour vérifier que le câblage est correct. • Vérifier la commande. Le changer s'il est endommagé.
SH	Erreur de thermistance court-circuitée	<ul style="list-style-type: none"> • Vérifier le thermostat. Le changer s'il est endommagé. • Vérifier le câblage situé entre la commande et le thermostat. Consulter le schéma de câblage pour vérifier que le câblage est correct. • Vérifier la commande. Le changer s'il est endommagé.
AF - 1	Le commutateur de circulation d'air s'est fermé lorsque le cycle a été lancé	<ul style="list-style-type: none"> • Vérifier le commutateur de circulation d'air. Le changer s'il est endommagé.
AF - 2	Le commutateur de circulation d'air ne s'est pas fermé après le lancement du cycle	<ul style="list-style-type: none"> • Vérifier le commutateur de circulation d'air. Le changer s'il est endommagé.
AF (Clignote)	Le commutateur de circulation d'air saute durant le cycle	<ul style="list-style-type: none"> • Vérifier le commutateur de circulation d'air pour voir s'il est correctement aligné et monté dans son support. • Vérifier que le commutateur de circulation d'air peut s'ouvrir et se fermer sans problème. • Vérifier l'installation et le débit d'air. • Vérifier que l'évacuation n'est pas bloquée. • Nettoyer le filtre à peluches • Remplacer le commutateur de circulation d'air s'il est endommagé.
AF (Toujours allumé)	Le commutateur de circulation d'air s'est fermé lorsque le cycle a recommencé	<ul style="list-style-type: none"> • Attendre jusqu'à 20 secondes pour que cela s'arrête. • Vérifier si le commutateur de circulation d'air s'ouvre à la fin du cycle. • Remplacer le commutateur de circulation d'air s'il est endommagé.

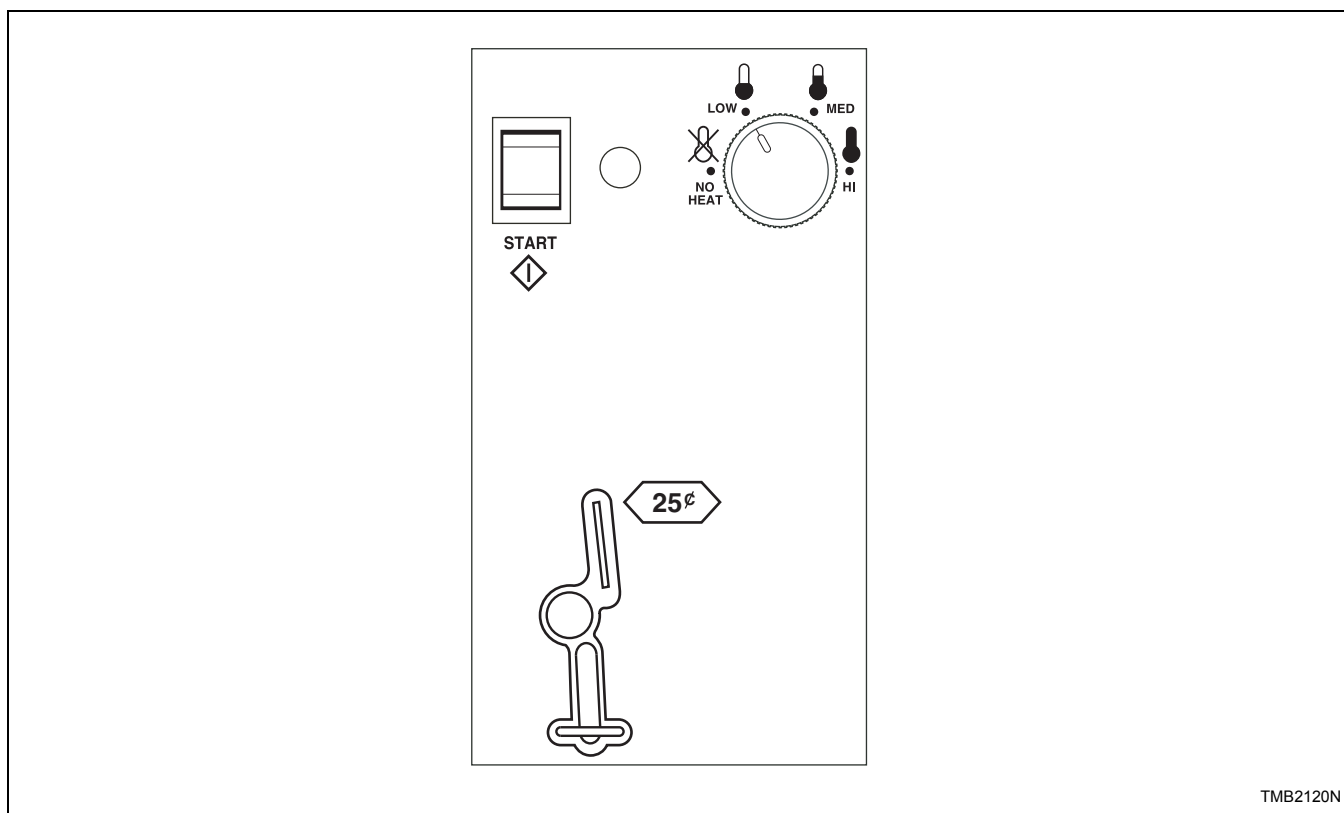

TMB2120N

Figure 4

Commande de chargement unique

Suffixes de commande SD et SX

1. Sélectionner HIGH (haut), MED (moyen), LOW (bas) ou NO HEAT (sans chauffage) au moyen du bouton de température.

Température HIGH (haut) 190°F (87°C)

Température MED (moyen) 160°F (71°C)

Température LOW (bas) 130°F (54°C)

2. Placer la monnaie dans la fente.
3. Appuyer sur le bouton START pour démarrer le séchoir à tambour.

IMPORTANT : Pour arrêter le séchoir à tambour à tout moment en cours de cycle, OUVRIR LA PORTE. Pour redémarrer le séchoir à tambour, FERMER la porte et appuyer sur le bouton START.

REMARQUE : Si l'écran affiche un code d'erreur, consulter la section Codes d'erreur.

4. Lorsque le cycle est terminé, ouvrir la porte et sortir le linge.

REMARQUE : Cette machine comporte une fonction de culbutage prolongé. 20 minutes après la fin d'un cycle, le cylindre tourne sans chaleur pendant deux minutes chaque heure, jusqu'à 18 heures ou jusqu'à ouverture de la porte.

Mode d'emploi

Informations préliminaires concernant la commande

Mode Power-Up

Lorsque le séchoir est mis sous tension, il passe en mode Prêt, à moins qu'un cycle n'ait été lancé avant l'arrêt du courant. Si le courant est coupé pendant moins de 5 secondes, alors que le cycle une fois que le courant est rétabli et continue le cycle. Si le courant est coupé pendant plus de 5 secondes, alors que le cycle a été lancé, la commande passe en mode de démarrage une fois que le courant est rétabli.

Si les réglages des commutateurs dip-switch de temps de séchage n'ont pas été modifiés après que l'appareil est sorti de l'usine, le témoin la *DEL IN USE* (En service) clignote de deux à cinq fois, en fonction des modèles.

Mode Ready (Prêt)

En mode Prêt, le contrôleur attend que le paiement soit effectué avant de passer en mode Démarrage.

Mode Start (Démarrer)

En mode Démarrage, le paiement a été effectué, mais le bouton Start n'a pas été pressé. *DEL IN USE* (En service) s'allume. Le compte à rebours de la minuterie ne commence pas tant que le bouton Start n'a pas été pressé.

Mode de marche

En mode Exécution, la commande exécute un cycle. La *DEL IN USE* est allumée.

Mode porte ouverte

En mode porte ouverte, le contrôleur arrête l'appareil de chauffage et le moteur quand la porte est ouverte au cours d'un cycle. La minuterie continue le compte à rebours et la *DEL IN USE* est allumée.

Mode Fin de cycle

En mode fin de cycle, un cycle est complet et la *DEL IN USE* (En service) est éteinte. Le contrôleur reste dans ce mode jusqu'à ce que la porte soit ouverte ou qu'un paiement supplémentaire ait été effectué.

Durées prolongées

À chaque fois que la commande reçoit une impulsion de la glissière à monnaie durant un cycle, elle ajoute le temps de séchage programmé à la durée de séchage restante. La durée totale du cycle est d'environ 99 minutes et la commande n'ajoute pas plus de 99 minutes de séchage. Le temps de refroidissement ne change pas.

Si la commande reçoit une impulsion de la glissière à monnaie durant un cycle de refroidissement, *DEL IN USE* (En service) clignote brièvement afin d'indiquer le dépôt d'une pièce et la machine sort du mode de refroidissement et commence à chauffer. Le temps de cycle correspond au temps de séchage programmé

Commutateur de sélection de la température

Pendant cinq minutes après la mise sous tension du contrôleur, une fonction diagnostique permet aux sélecteurs de température d'être testés.

Quand le sélecteur de température est modifié, le nouveau réglage est affiché en faisant clignoter la LED *IN USE* (En service) comme suit :

- HIGH (haut)/Normal : 4 clignotements
- MED (moyenne)/PP : 3 clignotements
- LOW (tiède)/délicat : 2 clignotements
- NO HEAT (sans chauffage) : 1 clignotement

REMARQUE : Pour modifier les paramètres des commutateurs dip-switch, consulter le *manuel d'installation*.

Pour programmer un cycle d'essai court :

1. Débrancher le cordon d'alimentation de l'appareil.
2. Noter les paramètres des commutateurs dip-switch de la commande de la machine, puis les désactiver. Se reporter à la *Figure 5*.
3. Brancher la machine et lancer le cycle.

REMARQUE : Si tous les commutateurs dip-switch de la commande sont désactivés, le temps de cycle total est de 2 minutes (1 minute de chauffage et 1 minute de refroidissement).

4. Une fois les essais terminés, débrancher la machine et refaire les réglages originaux des commutateurs dip-switch.
5. Brancher la machine.

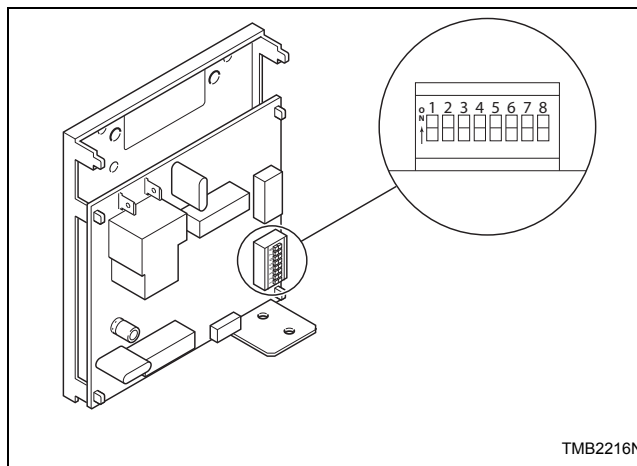

Figure 5

TMB2216N

Codes d'erreur

	AVERTISSEMENT
<p>Pour réduire les risques d'électrisation, d'incendie, d'explosion, de blessure grave ou de mort :</p> <ul style="list-style-type: none"> • Débrancher l'alimentation électrique du séchoir avant toute intervention. • Fermer le robinet d'arrêt du gaz avant d'intervenir sur un séchoir à gaz. • Fermer le robinet de vapeur avant d'intervenir sur un séchoir à vapeur. • Ne jamais démarrer le séchoir si des protections ou panneaux ont été démontés. • Si des fils de terre sont débranchés lors d'une intervention, veiller à bien les rebrancher afin d'assurer une mise à la terre correcte du séchoir. 	
<small>W002FR</small>	

Écran d'affichage	Définition	Action corrective
AF (Clignote)	Le commutateur de circulation d'air s'est ouvert/fermé au moins 5 fois durant un cycle d'exécution.	<ul style="list-style-type: none"> • Vérifier le commutateur de circulation d'air. Le changer s'il est endommagé.

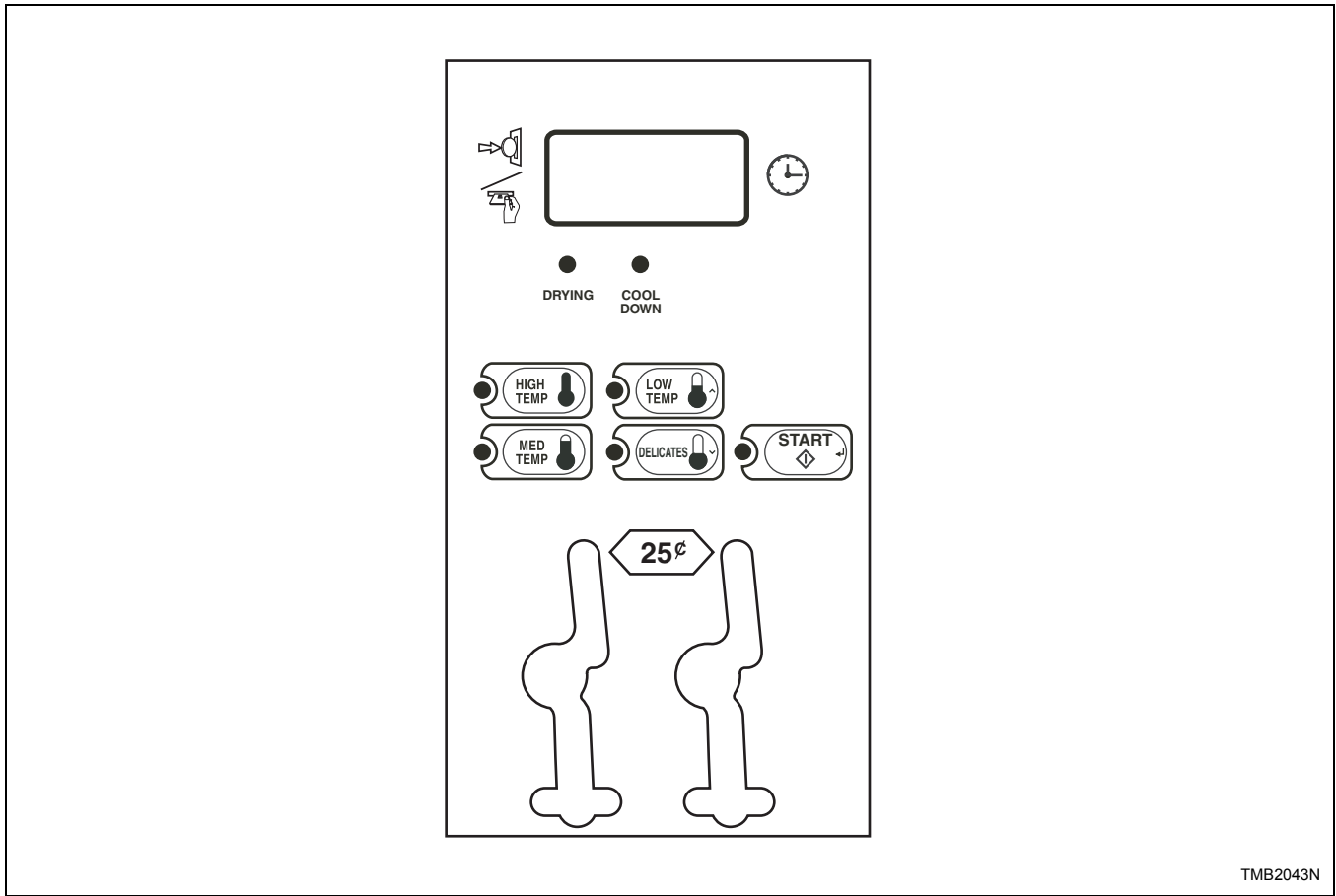

TMB2043N

Figure 6

Commande MDC à monnaie

Suffixes de commande BC et BX

1. Sélectionner HIGH TEMP (haute tempér.), MED TEMP (tempér. moyenne), LOW TEMP (basse tempér.) ou DELICATES (délicat) en appuyant sur la touche de température correspondante.
2. Placer la monnaie dans la fente.
3. Appuyer sur la touche START pour démarrer le séchoir à tambour.

IMPORTANT : Pour arrêter le séchoir à tambour à tout moment en cours de cycle, OUVRIR LA PORTE. Pour redémarrer le séchoir à tambour, FERMER la porte et appuyer sur la touche START.

4. Lorsque le cycle est terminé, ouvrir la porte et sortir le linge.

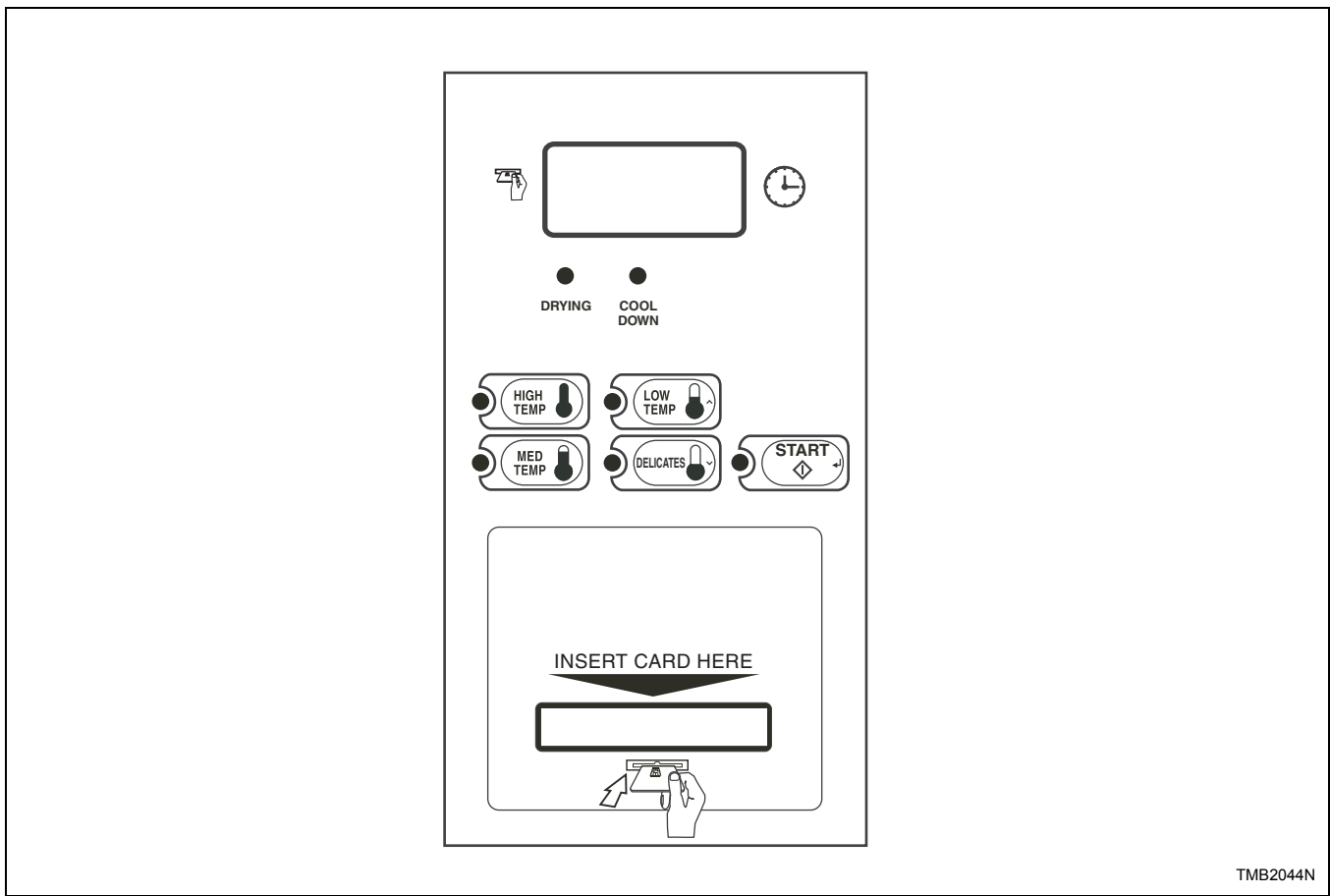

Figure 7

Commande MDC à carte

Suffixes de commande BL et BY

1. Sélectionner HIGH TEMP (haute tempér.), MED TEMP (tempér. moyenne), LOW TEMP (basse tempér.) ou DELICATES (délicat) en appuyant sur la touche de température correspondante.
2. Introduire la carte dans la fente et la retirer.
3. Appuyer sur la touche START pour démarrer le séchoir à tambour.

IMPORTANT : Pour arrêter le séchoir à tambour à tout moment en cours de cycle, OUVRIR LA PORTE. Pour redémarrer le séchoir à tambour, FERMER la porte et appuyer sur la touche START.

4. Lorsque le cycle est terminé, ouvrir la porte et sortir le linge.

Mode d'emploi

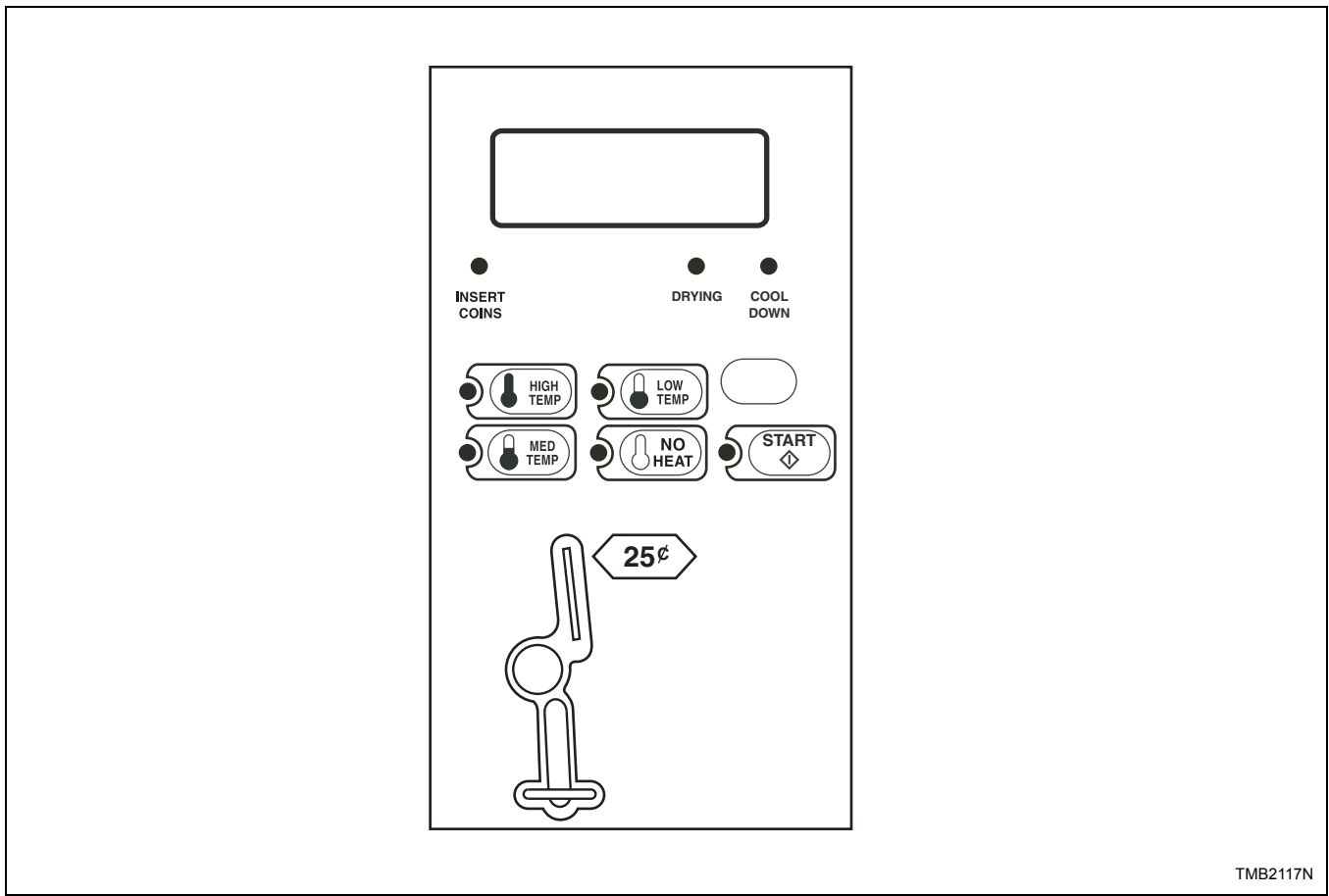

TMB2117N

Figure 8

Commande NetMaster à monnaie

Suffixes de commandes NC, NX, ZC et ZX

1. Sélectionner HIGH TEMP (haute tempér.), MED TEMP (tempér. moyenne), LOW TEMP (basse tempér.) ou NO HEAT (sans chauffage) en appuyant sur la touche de température correspondante.
2. Placer la monnaie dans la fente.
3. Appuyer sur la touche START pour démarrer le séchoir à tambour.

IMPORTANT : Pour arrêter le séchoir à tambour à tout moment en cours de cycle, OUVRIR LA PORTE. Pour redémarrer le séchoir à tambour, FERMER la porte et appuyer sur la touche START.

4. Lorsque le cycle est terminé, ouvrir la porte et sortir le linge.

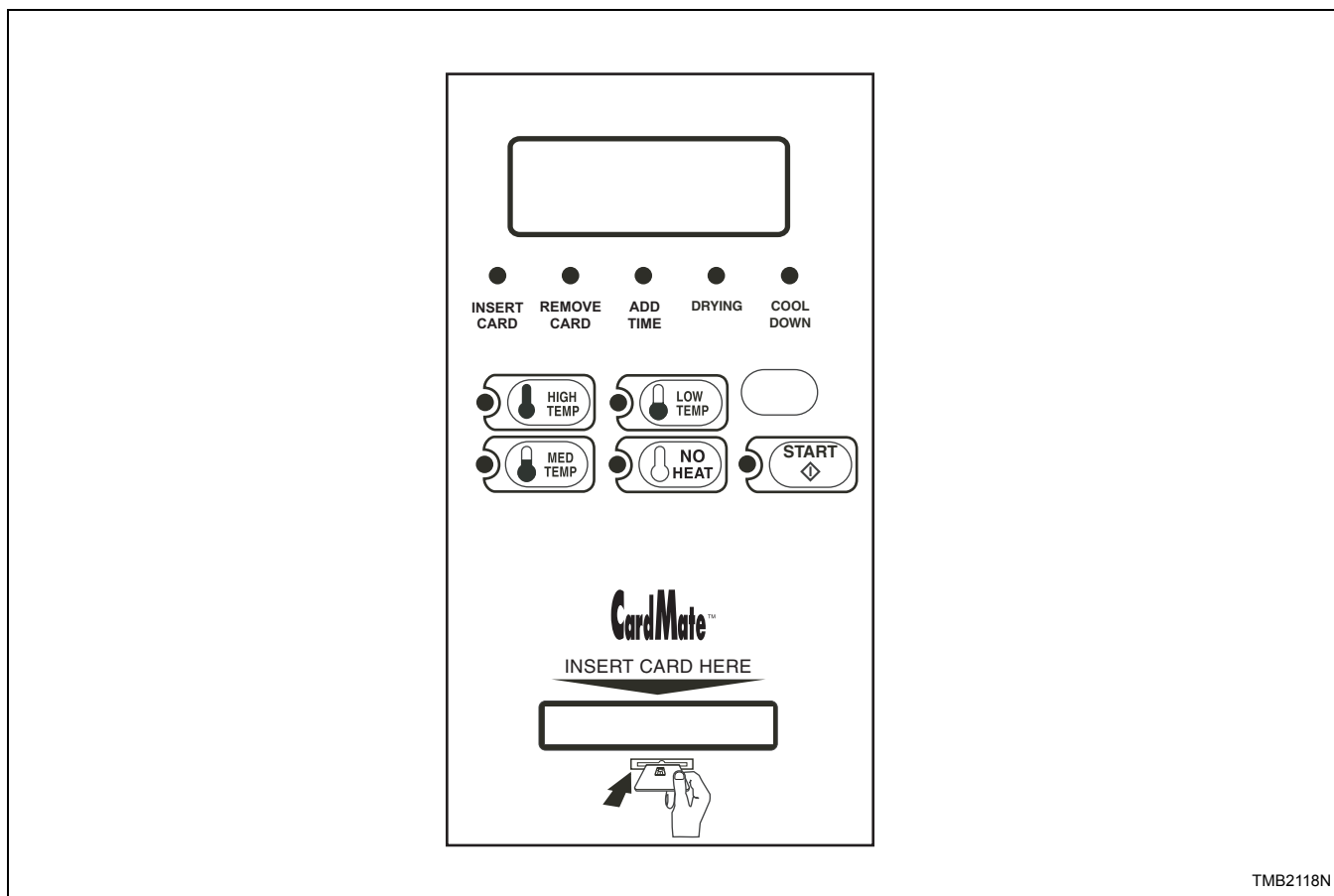

Figure 9

Commande NetMaster à carte

Suffixes de commandes NR, NY, ZR et ZY

1. Sélectionner HIGH TEMP (haute tempér.), MED TEMP (tempér. moyenne), LOW TEMP (basse tempér.) ou NO HEAT (sans chauffage) en appuyant sur la touche de température correspondante.
2. Introduire la carte dans la fente. NE JAMAIS retirer la carte avant que le témoin « REMOVE CARD » (RETIRER CARTE) ne soit allumé.
3. Appuyer sur la touche START pour démarrer le séchoir à tambour.

IMPORTANT : Pour arrêter le séchoir à tambour à tout moment en cours de cycle, OUVRIR LA PORTE. Pour redémarrer le séchoir à tambour, FERMER la porte et appuyer sur la touche START.

4. Lorsque le cycle est terminé, ouvrir la porte et sortir le linge.

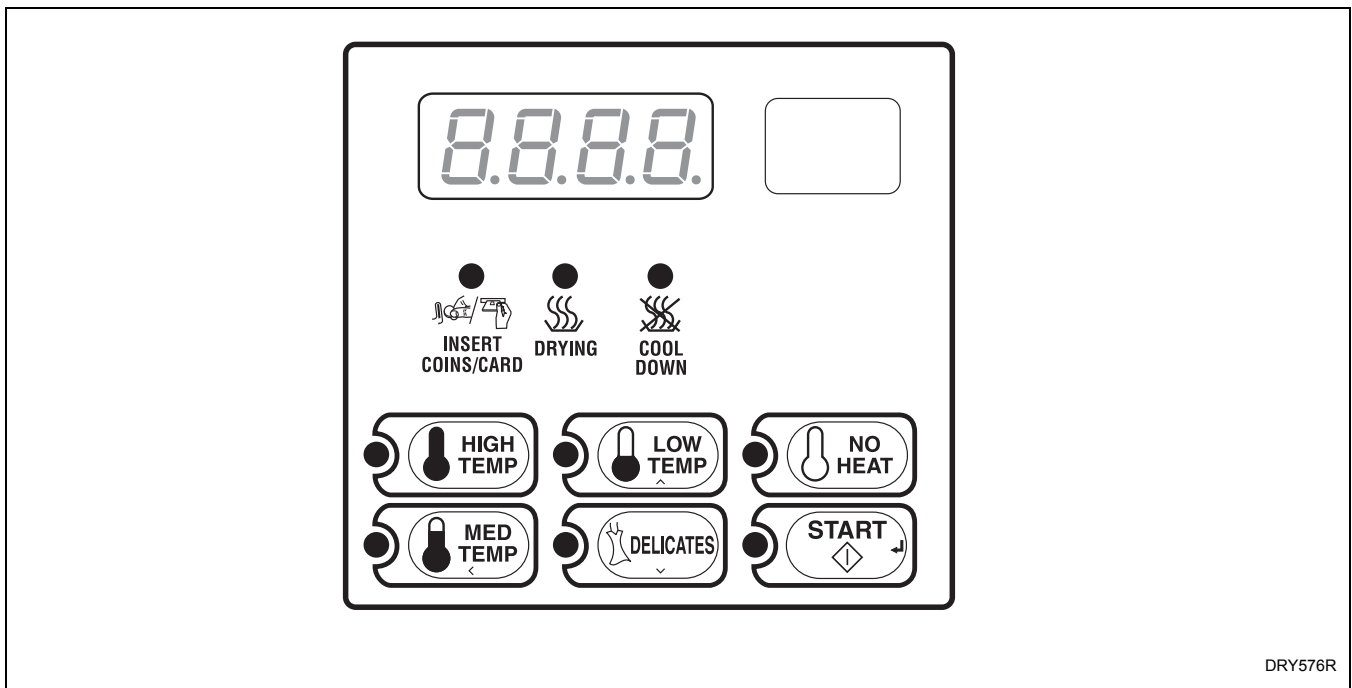

Figure 10

Commande Quantum

Suffixes de commande LC, LX, LY, WC, WX et WY

1. Sélectionner HIGH (haut), MED (moyen), LOW (bas), NO HEAT (sans chauffage) ou DELICATES (délicat) en appuyant sur la touche de température correspondante.
2. Introduire les pièces dans la fente ou la carte dans le lecteur.
3. Appuyer sur la touche START pour démarrer le séchoir à tambour.

IMPORTANT : Pour arrêter le séchoir à tambour à tout moment en cours de cycle, **OUVRIR LA PORTE**. Pour redémarrer le séchoir à tambour, **FERMER la porte et appuyer sur la touche START**.

4. Lorsque le cycle est terminé, ouvrir la porte et sortir le linge.

REMARQUE : Cette machine comporte une fonction de culbutage prolongé. 20 minutes après la fin d'un cycle, le cylindre tourne sans chaleur pendant deux minutes chaque heure, jusqu'à 18 heures ou jusqu'à ouverture de la porte.

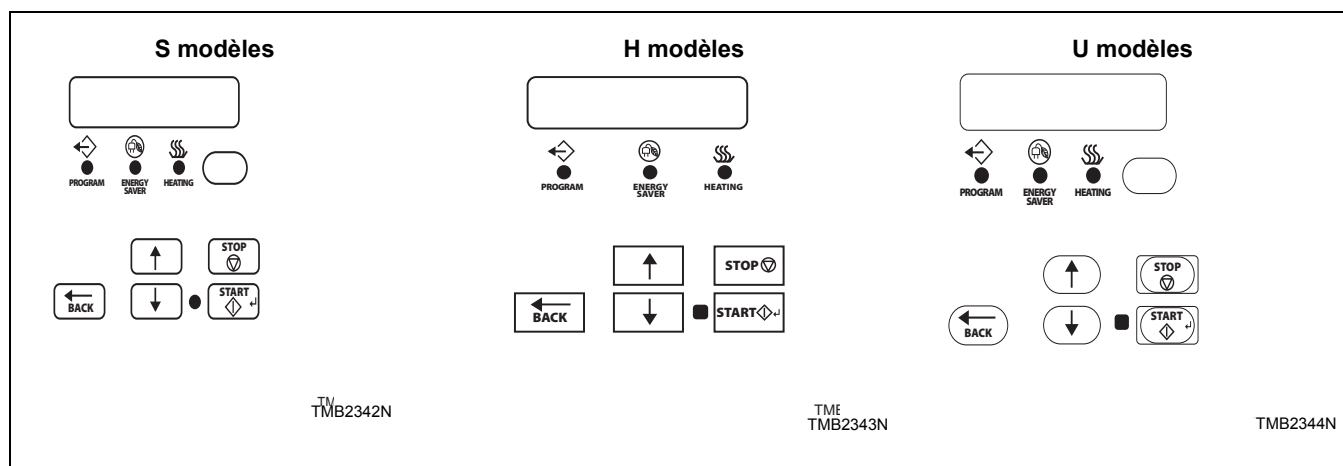

Figure 11

Commande OPL DEL

Suffixes de commande EO

1. Pour changer le cycle, appuyer sur les touches de flèche haut (↑) ou bas (↓) du clavier. La position centrale en surbrillance est le cycle sélectionné.
Pour personnaliser un cycle, se reporter au *Manuel de programmation*.
2. Appuyer sur Start (Démarrage) (◇/→) pour démarrer le cycle sélectionné.

IMPORTANT: En cas d'ouverture de la porte du tambour ou du couvercle à charpie durant la marche, le système de chauffage est coupé et le moteur s'arrête. Pour redémarrer le cycle en cours, fermer les deux portes et appuyer sur le bouton START (Démarrer) (◇/→).

3. Lorsque le cycle est terminé, ouvrir la porte et sortir le linge.

REMARQUE : Cette machine est équipée d'une fonction de culbutage prolongée pour défroisser le linge. Une fois le cycle de séchage terminé, le cylindre tourne sans chauffage toutes les quelques minutes. Ce culbutage intermittent continue pendant une heure ou jusqu'à l'ouverture de la porte. Après une heure, la machine amorcera un cycle de culbutage retardé; elle culbutera deux minutes chaque heure pendant 18 heures ou jusqu'à ce que la porte soit ouverte..

Mode d'emploi

Fonctionnement de la commande d'allumage pour les modèles non-CE

Mise sous tension

Lorsque la commande d'allumage est mise sous tension, elle lance la séquence d'allumage dans les 1 à 3 secondes.

Séquence d'allumage

La commande lance la séquence d'allumage après la prépurge, en mettant le dispositif d'allumage sous tension et en ouvrant le robinet de gaz. Le dispositif d'allumage reste allumé jusqu'à ce qu'il y ait une flamme ou pendant dix (10) secondes maximum (10 +0/-4sec). Si une flamme apparaît et s'éteint durant les 10 secondes, le dispositif d'allumage est à nouveau activé afin d'allumer à nouveau le gaz.

Si aucune flamme n'est détectée dans les dix (10) secondes suivant la séquence d'allumage, la commande coupe l'alimentation des robinets de gaz et se verrouille d'ici 5 secondes.

Fonctionnement normal

Une fois que la flamme a été établie, l'allumeur arrête de faire des étincelles et la commande surveille continuellement toutes les entrées. Si le contrôleur sent que la flamme s'éteint alors qu'elle était allumée, le robinet de gaz reste sous tension et des étincelles commencent à être générées dans la seconde qui suit l'extinction de la flamme. Si la tentative d'allumage de la flamme échoue, le verrouillage se produit dans les 11 secondes suivant l'extinction initiale de la flamme.

Extinction de la flamme

La flamme s'éteint d'elle-même lorsque le thermostat détecte qu'il n'y a pas de besoin de chaleur immédiat. Le thermostat coupe l'alimentation provenant de la commande d'allumage, ce qui ferme le robinet de gaz et la flamme s'éteint. Après un court moment, pas moins d'une seconde, le thermostat refroidit et se ferme, forçant ainsi une nouvelle mise sous tension de la commande d'allumage. Lorsque cela se produit, la commande doit réaliser la même prépurge et séquence d'allumage que celles spécifiées ci-dessus.

Verrouillage de la commande

Lorsque la commande se verrouille, le robinet de gaz se ferme et toutes les demandes de chaleur sont ignorées. Le mode de verrouillage peut être désactivé en coupant le courant vers la commande ou en allumant et éteignant le thermostat. Lorsque cela se produit, la commande redémarre de la même façon et avec la même séquence d'allumage que celle spécifiée ci-dessus.

Basse tension détectée

Détection de basse tension La commande pourra détecter une tension d'entrée basse Si la tension d'entrée au démarrage est inférieure à 19,0VAC +0,8VAC/-0.5VAC, la commande désactive la sortie vers le relais de commande du robinet de gaz. Si la tension d'entrée dépasse les 19,8VAC pendant au moins trois (3) secondes, la commande réactive la fonction du relais de commande de robinet de gaz et la séquence d'allumage peut commencer. Au démarrage, la fonction de commande doit toujours être désactivée si elle est supérieure à 19,8VAC.

Fonctionnement de la commande d'allumage pour les modèles CE

Mise sous tension

Une fois que 24VAC est appliqué aux goupilles de commande d'allumage 24V et GND, DEL de diagnostic devient orange/jaune. Si une défaillance est détectée, la commande d'allumage passe en mode de verrouillage. Si aucune défaillance n'est détectée, DEL de diagnostic devient vert et la commande d'allumage passe en mode de disponibilité (Standby).

Mode de disponibilité

En mode de disponibilité, la commande d'allumage surveille continuellement le système afin de détecter des défaillances. Une fois que 24VAC est appliqué aux bornes TH et GND sur la commande, la commande d'allumage passe en mode de démarrage.

Mode de démarrage

En mode de démarrage, la commande d'allumage surveille continuellement le système afin de détecter des défaillances et lance la séquence d'allumage. Si aucune défaillance n'est détectée, la commande d'allumage lance la séquence d'allumage en passant à une période d'attente de 18 secondes. Durant cette période, DEL vert situé sur la commande d'allumage passe du rouge au vert, avant de rester toujours vert.

Après une période d'attente, la commande d'allumage lance le dispositif d'allumage et ouvre le robinet de gaz. Le dispositif d'allumage reste activé jusqu'à ce qu'une flamme apparaisse ou pendant 10 secondes.

Une fois que la flamme a été sentie, la commande d'allumage arrête de faire des étincelles, le robinet de gaz reste ouvert et la commande d'allumage passe en mode d'exécution.

Si une flamme n'est pas détectée, la commande d'allumage lance deux autres essais d'allumage supplémentaires. La commande d'allumage électronique repasse dans la période d'attente de 18 secondes avant d'essayer d'allumer à nouveau le gaz. Si, après trois tentatives, la flamme ne s'allume toujours pas, la commande d'allumage passe en mode de verrouillage.

Mode de marche

Lorsqu'elle est en mode d'exécution la commande d'allumage laisse le robinet de gaz allumé, surveille la flamme et laisse le dispositif d'allumage éteint.

Si le signal de flamme est perdu en mode d'exécution, une tentative supplémentaire d'allumage aura lieu dans la seconde qui suit. La commande d'allumage rétablit l'étincelle pendant environ 10 secondes. Si la nouvelle tentative d'allumage échoue, la commande d'allumage passe en mode de verrouillage.

La commande d'allumage reste en mode d'exécution jusqu'à ce que 24VAC soit retiré des bornes TH et GND sur la commande.

Extinction de la flamme

La flamme s'éteint lorsque la commande d'allumage est mise hors tension. La commande d'allumage arrête le robinet de gaz et passe en mode de disponibilité.

Mode de verrouillage

Lorsque l'appareil passe en mode de verrouillage, la commande d'allumage met le robinet de gaz hors tension, le dispositif d'allumage s'éteint, le voyant Verrouiller/Réinitialiser s'éteint et DEL de diagnostic affiche le code d'erreur adéquat.

Réinitialisation manuelle du verrouillage

Le mode de verrouillage est annulé en appuyant sur le commutateur de réinitialisation externe pendant trois secondes. La commande d'allumage annule tous les codes d'erreur et passe en mode de disponibilité. Durant la réinitialisation manuelle du verrouillage, DEL de diagnostic situé sur la commande d'allumage clignote rouge et orange et le témoin de réinitialisation reste allumé jusqu'à ce que la commande d'allumage soit réinitialisée. Une fois que le témoin de réinitialisation est éteint, arrêter d'appuyer sur le commutateur. Maintenir la touche de réinitialisation enfoncée pendant trois secondes après l'annulation du verrouillage cause une défaillance et fait passer à nouveau l'appareil en mode de verrouillage.

Essais du système

Les tests système suivants sont réalisés durant un fonctionnement normal de la machine. Les tests système sont réalisés au moins une fois toutes les 24 heures.

Mode d'emploi

Basse tension détectée

Si la tension entre les bornes TH et GND de la commande est inférieure à 18,75VAC +/- 0,75VAC pendant plus de 3 secondes, la commande d'allumage ferme le robinet de gaz et n'essaie pas de faire des étincelles. La DEL de diagnostic affiche le code d'erreur 5. La commande d'allumage ne passe pas en mode de verrouillage si une basse tension est détectée, mais passe en mode de disponibilité et attend que la basse tension disparaisse.

Si la tension entre les bornes TH et GND de la commande dépasse les 19,75VAC +/- 0,1VAC pendant au moins 3 secondes, la commande d'allumage passe en mode de démarrage.

Le test de détection de basse tension est désactivé durant le mode d'exécution.

Robinet de gaz

La commande d'allumage vérifie que le robinet de gaz est connecté. Si cet essai échoue, la commande d'allumage entre en mode verrouillage et la DEL de diagnostic affiche le code d'erreur 2.

Essais de flamme à la sonde

Présence inattendue de flamme

Cet essai est fait quand on ne s'attend pas à la présence de flamme. Si cet essai échoue, la commande d'allumage entre en mode verrouillage et la DEL de diagnostic affiche le code d'erreur 3.

Contrôle de la flamme

Pendant cet essai, on examine la flamme pour s'assurer que le gaz est brûlé lorsque le robinet de gaz est ouvert. Si cet essai échoue, la commande d'allumage entre en mode verrouillage et la DEL de diagnostic affiche le code d'erreur 3.

DEL de diagnostic (DGN LED) / Codes d'erreur

La diode électroluminescente (DEL) de diagnostic, ou DGN LED, est placée près du connecteur d'alimentation de la commande d'allumage. Se reporter à la *Figure 12*. La DEL de diagnostic indique l'état de la commande d'allumage. Se reporter à la *Tableau 1*.

Couleur de la DEL	Description
Orange-Jaune	Initialisation
Vert	Disponibilité / Fonctionnement normal
Rouge	Code indicatif d'erreur

Tableau 1

La DGN LED clignote pour indiquer les codes d'erreur : elle s'allume une demi-seconde et s'éteint une demi-seconde. La DEL de diagnostic fait une pause d'une seconde entre les codes d'erreur.

Code d'erreur	État de la DEL de diagnostic	Type de problème
1	Rouge	Panne interne de la commande d'allumage
2	2 clignotements rouges	Robinet de gaz non connecté
3	3 clignotements rouges	Ne s'allume pas, pas de flamme
4	4 clignotements rouges	Court-circuit de l'interrupteur de réinitialisation
5	Clignotement lent rouge et vert	Basse tension détectée
6	Clignotement rapide rouge et orange	Commande d'allumage en attente de réinitialisation

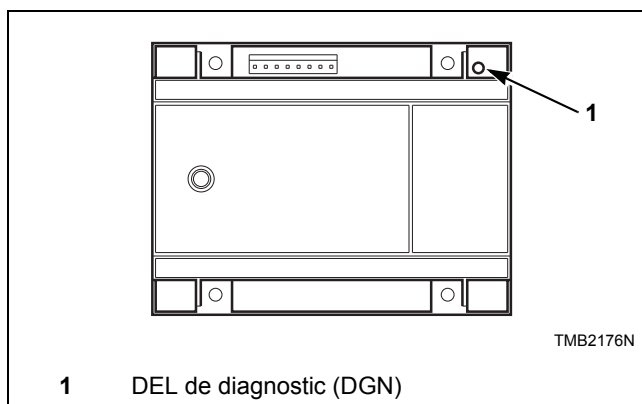

Figure 12

Entretien



AVERTISSEMENT

Pour réduire les risques d'électrisation, d'incendie, d'explosion, de blessure grave ou de mort :

- **Débrancher l'alimentation électrique du séchoir avant toute intervention.**
- **Fermer le robinet d'arrêt du gaz avant d'intervenir sur un séchoir à gaz.**
- **Fermer le robinet de vapeur avant d'intervenir sur un séchoir à vapeur.**
- **Ne jamais démarrer le séchoir si des protections ou panneaux ont été démontés.**
- **Si des fils de terre sont débranchés lors d'une intervention, veiller à bien les rebrancher afin d'assurer une mise à la terre correcte du séchoir.**

W002FR

Tous les jours

1. Inspecter la zone entourant les séchoirs à tambour, retirer tous les matériaux combustibles, y compris la charpie, avant de faire fonctionner les machines.
 2. Examiner le cylindre pour la présence d'objets étrangers qui pourraient endommager les vêtements et la machine.
 3. Nettoyer les peluches et le tamis du compartiment de peluches pour maintenir une circulation d'air appropriée et éviter de surchauffer.
- a. Vérifier que le filtre à charpie n'est pas déchiré. S'il est déchiré, le remplacer immédiatement. Si le filtre est déchiré, la charpie peut s'infiltrer dans le système de conduits et réduire la circulation d'air.
 - d. Le filtre à charpie doit couvrir complètement l'orifice du panneau de filtre à charpie. Vérifier que c'est bien le cas. Des écarts excessif entre le filtre à charpie et le panneau de filtre à charpie permet à la charpie de passer dans le système de conduite et peut réduire la circulation d'air.
 - e. Essuyer soigneusement la charpie accumulée sur le boîtier du thermostat limite haute et la thermistance. L'accumulation de charpie agit comme un isolant, provoquant la surchauffe de la machine. Se reporter à la *Figure 13*.
 - f. Replacer le panneau du compartiment à charpie sur le séchoir à tambour en vérifiant qu'il s'emboîte parfaitement et le verrouiller si besoin est.



AVERTISSEMENT

Pour réduire les risques de blessures graves voire mortelles, le panneau frontal inférieur doit être en place durant la marche normale. Avant de nettoyer le filtre à charpie, ouvrir la porte du séchoir et laisser le cylindre s'arrêter complètement.

W410FR

- a. Déverrouiller le compartiment à charpie et le retirer.
- b. Enlever toute accumulation de charpie dans le compartiment à charpie. Brosser doucement toute charpie pouvant rester sur le filtre à charpie. La charpie restant dans le compartiment à charpie est aspirée sur le filtre à charpie et réduit la circulation d'air.



AVERTISSEMENT

Pour réduire les risques d'électrisation, d'incendie, d'explosion, de blessure grave ou de mort :

- Débrancher l'alimentation électrique du séchoir avant toute intervention.
- Fermer le robinet d'arrêt du gaz avant d'intervenir sur un séchoir à gaz.
- Fermer le robinet de vapeur avant d'intervenir sur un séchoir à vapeur.
- Ne jamais démarrer le séchoir si des protections ou panneaux ont été démontés.
- Si des fils de terre sont débranchés lors d'une intervention, veiller à bien les rebrancher afin d'assurer une mise à la terre correcte du séchoir.

W002FR

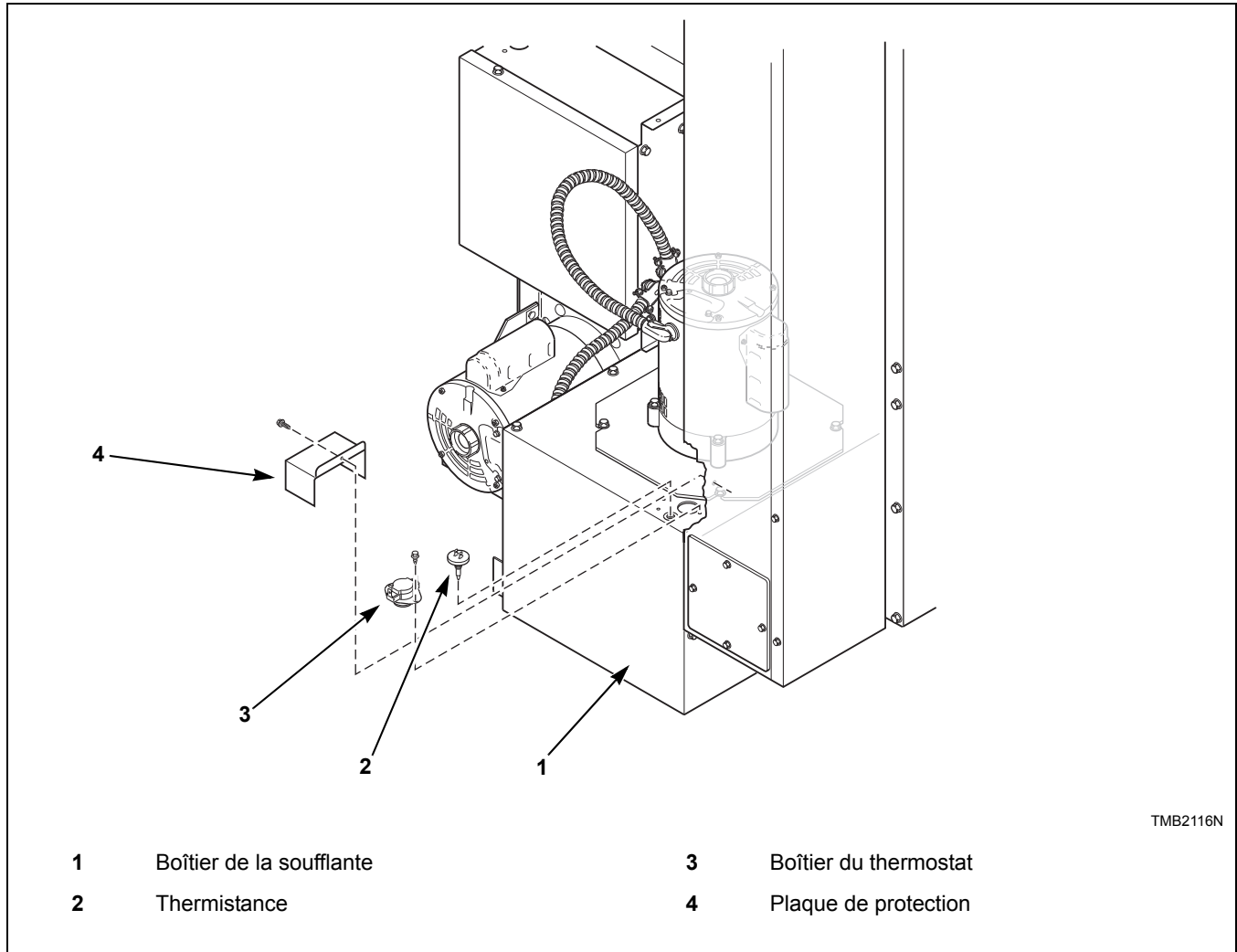

TMB2116N

Figure 13



AVERTISSEMENT

Pour réduire les risques d'électrisation, d'incendie, d'explosion, de blessure grave ou de mort :

- **Débrancher l'alimentation électrique du séchoir avant toute intervention.**
- **Fermer le robinet d'arrêt du gaz avant d'intervenir sur un séchoir à gaz.**
- **Fermer le robinet de vapeur avant d'intervenir sur un séchoir à vapeur.**
- **Ne jamais démarrer le séchoir si des protections ou panneaux ont été démontés.**
- **Si des fils de terre sont débranchés lors d'une intervention, veiller à bien les rebrancher afin d'assurer une mise à la terre correcte du séchoir.**

W002FR

Chaque mois

1. Enlever les peluches et les débris à l'intérieur du conduit d'évacuation afin de maintenir une circulation d'air appropriée et éviter de surchauffer.
 - a. Retirer le conduit externe et le panneau d'accès au conduit, le cas échéant.
 - b. Nettoyer l'intérieur du conduit avec un aspirateur.
 - c. Nettoyer les registres anti-refoulement et s'assurer qu'ils fonctionnent sans problème.
 - d. Replacer le conduit et tous les panneaux d'accès avant de remettre le séchoir en marche.
2. Vérifier que la charpie est bien répartie sur le filtre à charpie, remplacer le filtre si la charpie n'est pas bien répartie afin de conserver une circulation d'air adéquate et d'éviter la surchauffe de l'appareil.
3. Enlever soigneusement les peluches qui se sont accumulées sur le boîtier du thermostat limite haute et de la thermistance, y compris le couvercle perforé. L'accumulation de peluches agit en tant qu'isolant, provoquant la surchauffe de la machine.
4. Nettoyer l'accumulation de peluches et de débris du ventilateur afin de maintenir une circulation d'air appropriée, éviter de surchauffer et empêcher les vibrations.

Tous les trois mois

1. Utiliser un aspirateur pour nettoyer les événements d'air des moteurs d'entraînement.
2. Utiliser un aspirateur pour nettoyer les peluches du couvercle arrière du thermostat de température maximale.
3. Vérifier et nettoyer les serpentins à vapeur, le cas échéant.

4. Ne pas obstruer le passage de l'air de combustion et de ventilation.
5. Vérifier l'état et la tension de la courroie. Remplacer les courroies usées ou fissurées.

Deux fois par an

1. Examiner le matériel de montage pour déceler les écrous, boulons ou vis détachés.
2. Contrôler l'étanchéité des raccordements de gaz.
3. Vérifier le serrage des connexions électriques.
4. Vérifier que les branchements des tuyaux de vapeur ne sont pas desserrés et qu'ils ne fuient pas.
5. Retirer tous les panneaux avant et les aspirer, y compris les mécanismes de fente à pièces.
6. Contrôler l'étanchéité du tambour et du panneau avant.
7. Contrôler l'état de la caisse et des panneaux intérieurs ; les remplacer ou les réparer en cas de dommages.
8. Nettoyer les tubes du brûleur et les orifices afin d'éviter toute accumulation de charpie.

Une fois par an

1. Retirer le cylindre. Utiliser un aspirateur pour nettoyer la charpie de la zone entourant le joint arrière et l'assemblage de poulie. Vérifier que le joint et l'assemblage de poulie ne sont pas endommagés.
2. Retirer les tubes du brûleur et les nettoyer avec de l'eau et une brosse.



AVERTISSEMENT

- Pour réduire les risques d'électrisation, d'incendie, d'explosion, de blessure grave ou de mort :**
- **Débrancher l'alimentation électrique du séchoir avant toute intervention.**
 - **Fermer le robinet d'arrêt du gaz avant d'intervenir sur un séchoir à gaz.**
 - **Fermer le robinet de vapeur avant d'intervenir sur un séchoir à vapeur.**
 - **Ne jamais démarrer le séchoir si des protections ou panneaux ont été démontés.**
 - **Si des fils de terre sont débranchés lors d'une intervention, veiller à bien les rebrancher afin d'assurer une mise à la terre correcte du séchoir.**

W002FR

Entretien quotidien

Inspecter la zone entourant les séchoirs à tambour, retirer tous les matériaux combustibles, y compris la charpie, avant de faire fonctionner les machines.								
Examiner le cylindre pour la présence d'objets étrangers qui pourraient endommager les vêtements et la machine.								
Nettoyer les peluches et le tamis du compartiment de peluches pour maintenir une circulation d'air appropriée et éviter de surchauffer.								

Entretien mensuel

Enlever les peluches et les débris à l'intérieur du conduit d'évacuation afin de maintenir une circulation d'air appropriée et éviter de surchauffer.								
Vérifier que la charpie est bien répartie sur le filtre à charpie, remplacer le filtre si la charpie n'est pas bien répartie afin de conserver une circulation d'air adéquate et d'éviter la surchauffe de l'appareil.								
Enlever soigneusement les peluches qui se sont accumulées sur le boîtier du thermostat limite haute et de la thermistance, y compris le couvercle perforé. L'accumulation de peluches agit en tant qu'isolant, provoquant la surchauffe de la machine.								
Nettoyer l'accumulation de peluches et de débris du ventilateur afin de maintenir une circulation d'air appropriée, éviter de surchauffer et empêcher les vibrations.								



AVERTISSEMENT

Pour réduire les risques d'électrisation, d'incendie, d'explosion, de blessure grave ou de mort :

- **Débrancher l'alimentation électrique du séchoir avant toute intervention.**
- **Fermer le robinet d'arrêt du gaz avant d'intervenir sur un séchoir à gaz.**
- **Fermer le robinet de vapeur avant d'intervenir sur un séchoir à vapeur.**
- **Ne jamais démarrer le séchoir si des protections ou panneaux ont été démontés.**
- **Si des fils de terre sont débranchés lors d'une intervention, veiller à bien les rebrancher afin d'assurer une mise à la terre correcte du séchoir.**

W002FR

Entretien trimestriel

Utiliser un aspirateur pour nettoyer les évents d'air des moteurs d'entraînement.								
Utiliser un aspirateur pour nettoyer les peluches du couvercle arrière du thermostat de température maximale.								
Vérifier et nettoyer les serpentins à vapeur, le cas échéant.								
Ne pas obstruer le passage de l'air de combustion et de ventilation.								
Vérifier l'état et la tension de la courroie. Remplacer les courroies usées ou fissurées.								

Entretien semestriel

Examiner le matériel de montage pour déceler les écrous, boulons ou vis détachés.								
Contrôler l'étanchéité des raccordements de gaz.								
Vérifier le serrage des connexions électriques.								
Vérifier que les branchements des tuyaux de vapeur ne sont pas desserrés et qu'ils ne fuient pas.								
Retirer tous les panneaux avant et les aspirer, y compris les mécanismes de fente à pièces.								
Contrôler l'étanchéité du tambour et du panneau avant.								
Contrôler l'état de la caisse et des panneaux intérieurs ; les remplacer ou les réparer en cas de dommages.								
Nettoyer les tubes du brûleur et les orifices afin d'éviter toute accumulation de charpie.								



AVERTISSEMENT

Pour réduire les risques d'électrisation, d'incendie, d'explosion, de blessure grave ou de mort :

- **Débrancher l'alimentation électrique du séchoir avant toute intervention.**
- **Fermer le robinet d'arrêt du gaz avant d'intervenir sur un séchoir à gaz.**
- **Fermer le robinet de vapeur avant d'intervenir sur un séchoir à vapeur.**
- **Ne jamais démarrer le séchoir si des protections ou panneaux ont été démontés.**
- **Si des fils de terre sont débranchés lors d'une intervention, veiller à bien les rebrancher afin d'assurer une mise à la terre correcte du séchoir.**

W002FR

Entretien annuel

Retirer le cylindre. Utiliser un aspirateur pour nettoyer la charpie de la zone entourant le joint arrière et l'assemblage de poulie. Vérifier que le joint et l'assemblage de poulie ne sont pas endommagés.								
Retirer les tubes du brûleur et les nettoyer avec de l'eau et une brosse.								

Avant d'appeler un réparateur

Ne démarre pas	Ne chauffe pas	Les vêtements ne sèchent pas	Raison possible – Mesures correctrices
•			Introduire le nombre de pièces adéquat ou une carte valide, le cas échéant
•			Bien fermer la porte de chargement.
•			Fermer soigneusement le panneau à charpie.
•			Appuyer sur le bouton/clavier START (Démarrage).
•			Vérifier que la machine est sous tension.
•			Vérifier le fusible principal et le disjoncteur.
•			Vérifier les fusibles situés dans la machine.
	•		Circulation d'air insuffisante.
	•		Le robinet d'arrêt du gaz est sur OFF.
	•		Les commandes sont-elles toutes bien réglées?
	•	•	Le séchoir à tambour est en mode de Cool Down (refroidissement).
	•	•	Le filtre à charpie est bouché. Nettoyer le filtre à peluches.
	•	•	Le tuyau d'évacuation vers l'extérieur est bloqué. Nettoyer le filtre.

Le service client

Si de la documentation ou des pièces de rechange sont requises, contacter le vendeur de votre machine ou Alliance Laundry Systems au +1 (920) 748-3950 pour le nom et l'adresse du distributeur de pièces autorisé le plus proche.

Pour l'assistance technique, composer le +1 (920) 748-3121.